



ALLEGATI AL REGOLAMENTO DEL SERVIZIO DI DISTRIBUZIONE E FORNITURA ACQUA POTABILE

*Versione approvata con Disposizione del Direttore n° 40/29.03.2005,
in attuazione della Deliberazione Assemblea n° 05/11.03.2005*

In Vigore dal 01.04.2005

INDICE

Allegato A "SCHEMI DI INDIVIDUAZIONE DEL PUNTO DI CONSEGNA" (ART. 3 PUNTO 27 a+b+c)	4
Allegato A1 MISURATORI A LIMITE DI PROPRIETA'	5
Allegato A2 MISURATORI A LIMITE DI PROPRIETA'	6
Allegato B "SCHEMI DEI GRUPPI DI MISURA"	7
Allegato B 1 MISURATORI SU COLONNE MONTANTI GRUPPO DI MISURA PER PIU' UTENZE DIVISIONALI	8
Allegato B 2 MISURATORI IN PROPRIETA' PRIVATA GRUPPO DI MISURA PRIVATO (Art. 3 punto 37)	9
Allegato B 3 MISURATORI SU COLONNE MONTANTI GRUPPO DI MISURA PER PIU' UTENZE CON CONTATORI ASA	10
Allegato C Prontuario del Preventivista	11
Allegato C 1 DIMENSIONAMENTO DELLA TUBAZIONE COSTITUENTE L'ALLACCIAMENTO ACQUA PER UTENTE DI TIPO "STANDARD"	12
Allegato C 2 DIMENSIONAMENTO CONTATORI ACQUA PER UTENZE DI TIPO "STANDARD" SERVITE DIRETTAMENTE DALL'ACQUEDOTTO	13
Allegato C 3 MISURE NICCHIE CONTATORI ACQUA	14
Allegato C 4 ESECUZIONE DEGLI SCAVI	15
Allegato C 5 Sezione di scavo per la posa di N° 1 tubazione	16
Allegato C 6 Sezione di scavo per la posa di N° 2 tubazioni	17
Allegato C 7 SCHEMA ALLACCIAMENTO ACQUA	18
Allegato C 8 Particolare Presa acqua stradale con chiusura sul marciapiede	19
Allegato C 9 SCHEMA TIPO IMPIANTO AUTOCLAVE	20
Allegato C 10 RICHIESTA DI ALLACCIAMENTO ACQUA PER UN FABBRICATO AVENTE UN MARCIAPIEDE PRIVATO TRA IL FABBRICATO STESSO E IL MARCIAPIEDE PUBBLICO	21
Allegato C 11 RICHIESTA DI ALLACCIAMENTO ACQUA DI UN EDIFICIO POSTO IN UNA PIAZZA DOVE LA TUBAZIONE ESISTA SOLTANTO SU UN LATO	22
Allegato C 12 RICHIESTA DI ALLACCIAMENTO ACQUA DI UN IMMOBILE SITO LUNGO UNA RACCHETTA STRADALE	23
Allegato D PREVENTIVO STANDARD	24
TARIFFE ALLACCIAMENTO ALLA RETE IDRICA	29
Allegato E "ADDEBITI VARI SERVIZIO ACQUEDOTTO" (art. 51 Parte I)	33
Allegato F "TABELLA DEPOSITO CAUZIONALE" (art.48 Parte I)	34

Allegato A
"SCHEMI DI INDIVIDUAZIONE DEL PUNTO DI
CONSEGNA"
(ART. 3 PUNTO 27 a+b+c)

**Allegato A1
MISURATORI A LIMITE DI PROPRIETA'**

	Responsabilità condominio
	Responsabilità A.S.A.
	Responsabilità privato

schema1

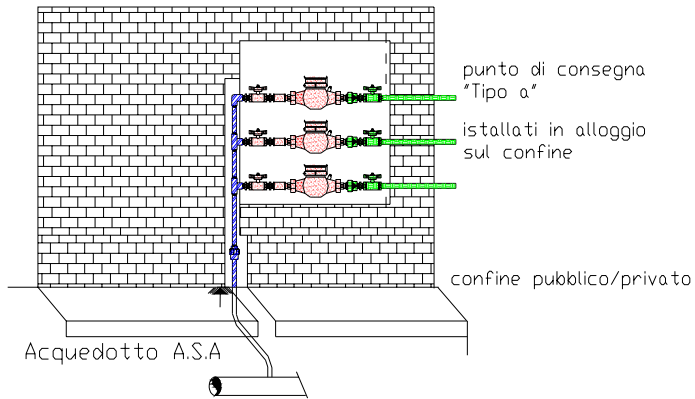

schema2

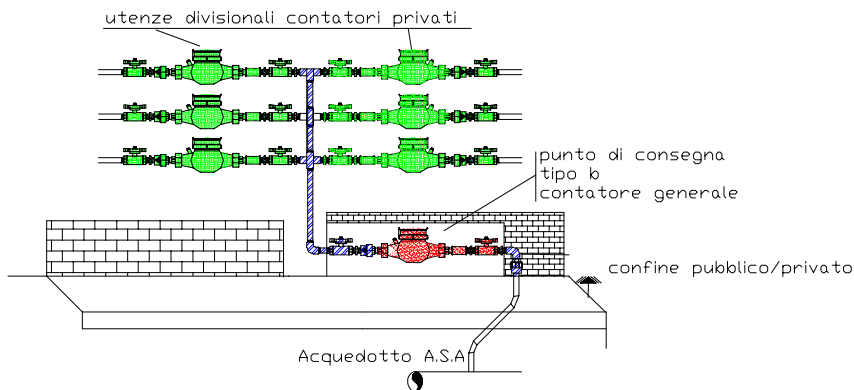

**Allegato A2
MISURATORI A LIMITE DI PROPRIETA'**

	Responsabilità condominio
	Responsabilità A.S.A.
	Responsabilità privato

schema 2bis

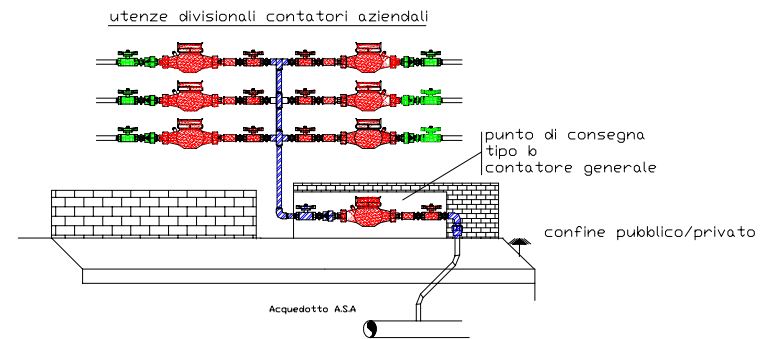

schema3

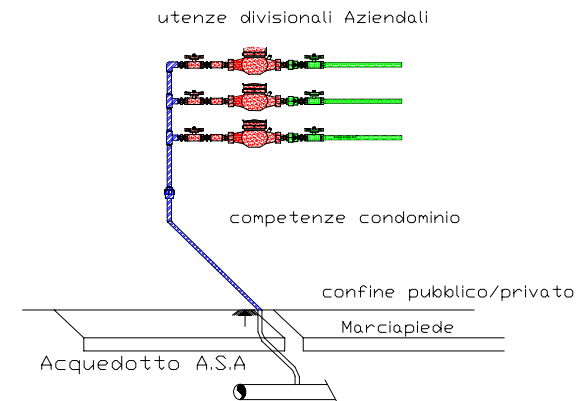

**Allegato B
"SCHEMI DEI GRUPPI DI MISURA"**

**Allegato B 1
MISURATORI SU COLONNE MONTANTI
GRUPPO DI MISURA PER PIU UTENZE DIVISIONALI
(Art. 3 punto 38)**

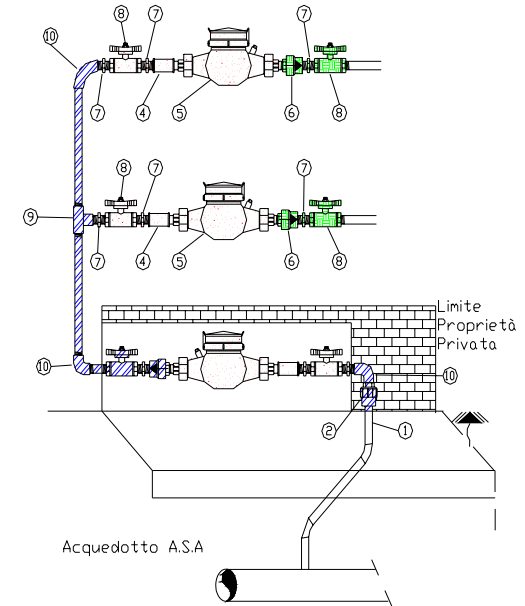

LEGENDA

1	Tubo in polietilene tipo Egeplast	7	Nipple
2	Raccordo femmina per polietilene	8	Rubinetto a sfera
3	Gomito maschio femmina	9	Raccordo aT
4	Manicotto femmina femmina	10	Gomito femmina femmina
5	Contatore		Responsabilità condominio
6	Valvola di ritegno		Responsabilità A.S.A.
			Responsabilità privato

Allegato B 2
MISURATORI IN PROPRIETA' PRIVATA
GRUPPO DI MISURA PRIVATO
(Art. 3 punto 37)

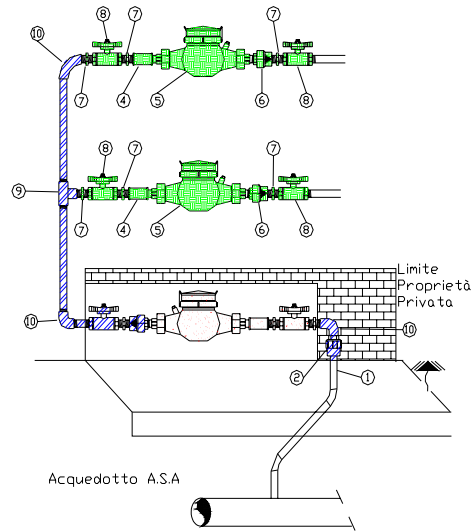

LEGENDA

1	Tubo in polietilene tipo Egeplast	7	Nipple
2	Raccordo femmina per polietilene	8	Rubinetto a sfera
3	Gomito maschio femmina	9	Raccordo aT
4	Manicotto femmina femmina	10	Gomito femmina femmina
5	Contatore	Responsabilità condominio	
6	Valvola di ritegno	Responsabilità A.S.A.	
		Responsabilità privato	

Allegato B 3
MISURATORI SU COLONNE MONTANTI
GRUPPO DI MISURA PER PIU' UTENZE CON CONTATORI ASA

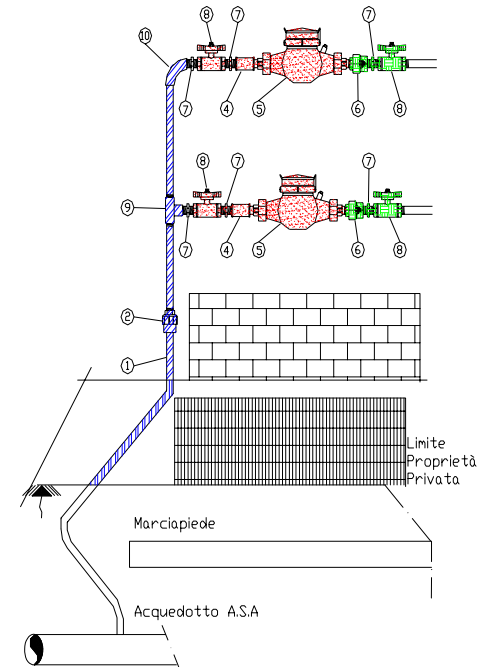

(Art. 3 punto 27c)
LEGENDA

1	Tubo in polietilene tipo Egeplast	7	Nipple
2	Raccordo femmina per polietilene	8	Rubinetto a sfera
3	Gomito maschio femmina	9	Raccordo aT
4	Manicotto femmina femmina	10	Gomito femmina femmina
5	Contatore	Responsabilità condominio	
6	Valvola di ritegno	Responsabilità A.S.A.	
		Responsabilità privato	

Allegato C Prontuario del Preventivista

Allegato C 1 DIMENSIONAMENTO DELLA TUBAZIONE COSTITUENTE L'ALLACCIAMENTO ACQUA PER UTENTE DI TIPO "STANDARD"

Normalmente, non si eseguono particolari calcoli, e si adottano i seguenti diametri:

Diametro della tubazione

Da	1	a	8	famiglie	DN	32 mm
Da	9	a	28	famiglie	DN	40 mm
Da	29	a	45	famiglie	DN	50 mm

Oltre a queste entità, si ha a che fare con utenze di tipo particolare, che sono oggetto delle specifiche considerazioni in appresso:

Utenze particolari sono:

- a) Le utenze civili al di sopra di 45 famiglie
- b) Le utenze industriali e civili-industriali
- c) Le utenze particolarmente distanti dalla tubazione stradale, il cui dimensionamento richiede uno specifico studio.

Allegato C 2**DIMENSIONAMENTO CONTATORI ACQUA PER UTENZE DI TIPO "STANDARD"
SERVITE DIRETTAMENTE DALL'ACQUEDOTTO
(SENZA SERBATOIO DI ACCUMULO)**

Da n° 1	a	n° 3	Utenti	DN	13 mm
Da n° 4	a	n° 6	Utenti	DN	20 mm
Da n° 7	a	n° 10	Utenti	DN	25 mm
Da n° 11	a	n° 28	Utenti	DN	30 mm
Da n° 29	a	n° 42	Utenti	DN	40 mm
Da n° 43 Utenti ed oltre verificare caso per caso.					

**DIMENSIONAMENTO CONTATORI ACQUA PER UTENZE DI TIPO "STANDARD"
SERVITE DIRETTAMENTE DALL'ACQUEDOTTO
(CON INTERPOSTO SERBATOIO DI ACCUMULO)**

Da n° 1	a	n° 7	Utenti	DN	13 mm
Da n° 8	a	n° 12	Utenti	DN	20 mm
Da n° 13	a	n° 20	Utenti	DN	25 mm
Da n° 21	a	n° 48	Utenti	DN	30 mm
Da n° 49	a	n° 96	Utenti	DN	40 mm
Da n° 97 Utenti ed oltre verificare caso per caso.					

Allegato C 3**MISURE NICCHIE CONTATORI ACQUA**

MISURE NICCHIE CONTATORI ACQUA		
CONTATORI		DIMENSIONI
N°	TIPO	Le misure sono in cm.
1	13 mm	L 53 x h 33 x p 15
2	13 mm	L 53 x h 53 x p 15
3	13 mm	L 53 x h 78 x p 15
4	13 mm	L 56 x h 101 x p 15
1	25 mm	L 63 x h 43 x p 15
1	30 mm	L 73 x h 43 x p 18
1	40 mm	

Maggiori dimensioni si concordano in sede di sopralluogo col preventivista.

Allegato C 4 ESECUZIONE DEGLI SCAVI

Gli scavi per l'esecuzione degli allacciamenti acqua saranno di norma effettuati a cura da Impresa appaltatrice nelle strade comunali, provinciali, statali. E' facoltà del Richiedente eseguire direttamente l'allacciamento con esclusione del collegamento alla rete principale e le manovre sulla stessa, in suolo privato.

CONTATORE INDIVIDUALE DA IMPIANTO CENTRALIZZATO

Nel caso di richiesta di un contatore "individuale su un impianto centralizzato si può eseguire il supplementare presso il contatore generale previa presentazione di nullaosta da parte del Condominio.

UBICAZIONE CONTATORI E SPORTELLI

Il contatore acqua deve essere alloggiato, di norma in una nicchia a muro effettuata sempre a carico dell' Utente. Potrà essere prevista, in casi particolari ed eccezionali, l'ubicazione a terra, in apposito pozzetto del richiedente ai limiti tra proprietà pubblica e privata.

FORNITURA E MURATURA SPORTELLI ACQUA

Gli sportelli saranno forniti e posti in opera dall' Utente.

DISTANZE DAI CONFINI

Il tubo dell'allacciamento e la nicchia dei contatori devono rispettare la distanza

Di un (1) metro dai confini.

Solo con l'autorizzazione scritta dei proprietari confinanti si può derogare.

Allegato C 5 Sezione di scavo per la posa di N° 1 tubazione

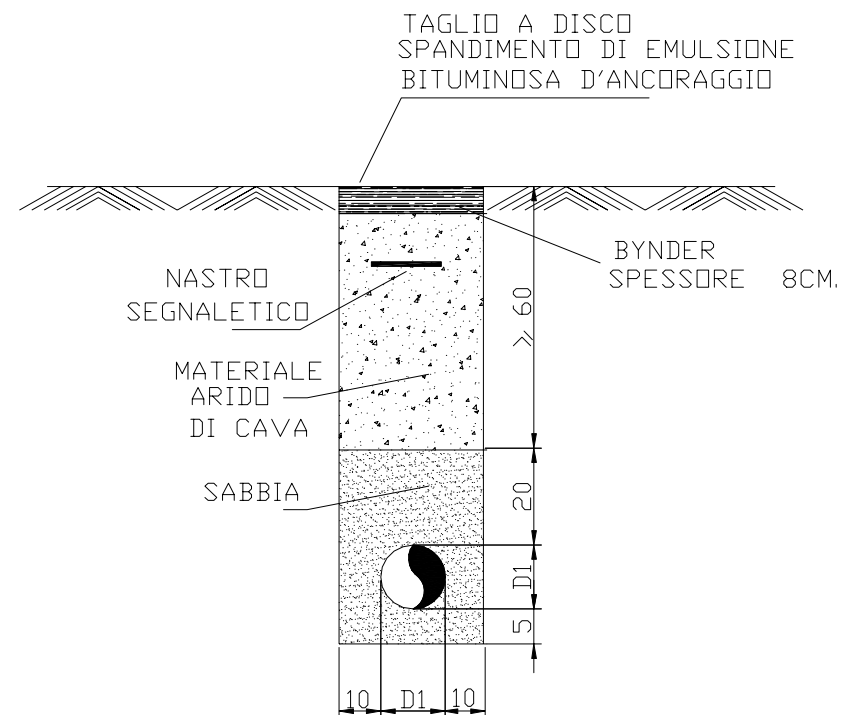

Allegato C 6
Sezione di scavo per la posa di N° 2 tubazioni

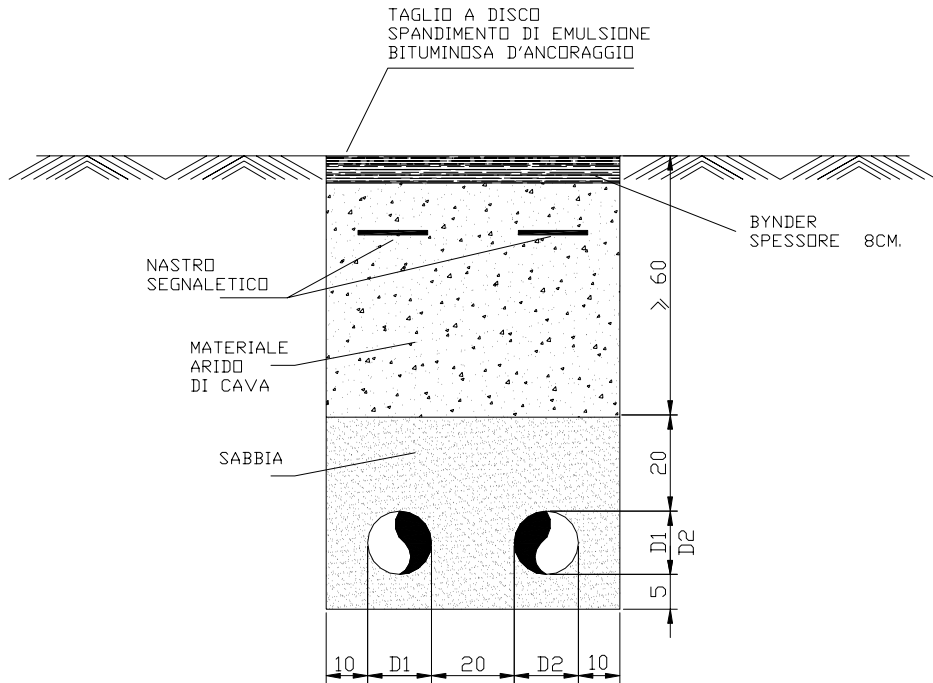

Allegato C 7
SCHEMA ALLACCIAMENTO ACQUA

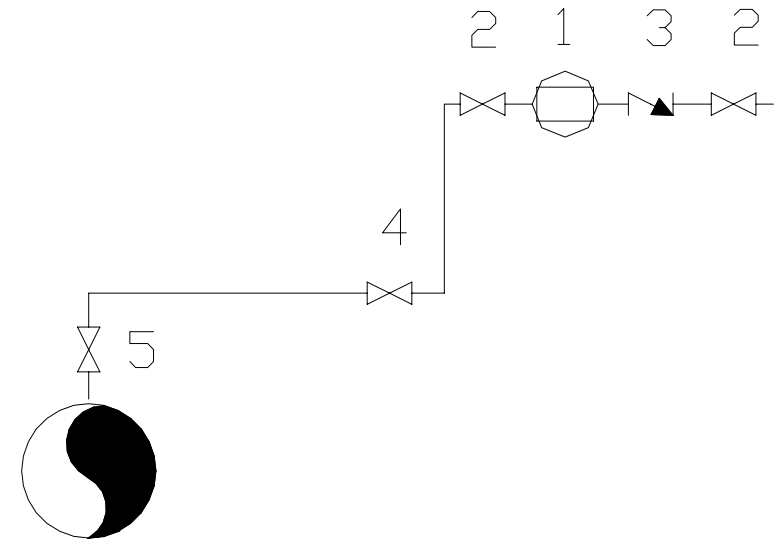

LEGENDA

- 1) - Contatore
- 2) - Rubinetto di arresto
- 3) - Valvola di ritegno
- 4) - Valvola a saracinesca a cuneo gommato
- 5) - Raccordo passaggio

Allegato C 8 Particolare Presa acqua stradale con chiusura sul marciapiede

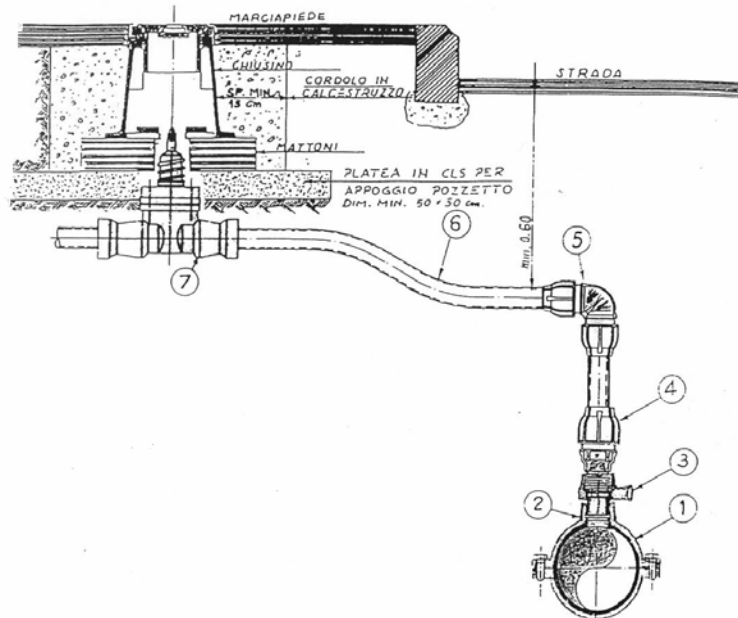

- 1) Tubazione Acqua
- 2) Collare di presa
- 3) Raccordo filettato per presa sottocarico
- 4) Plasson
- 5) Plasson 90°
- 6) Tubo P.E.A.D. (parte variabile)
- 7) Valvola per derivazione

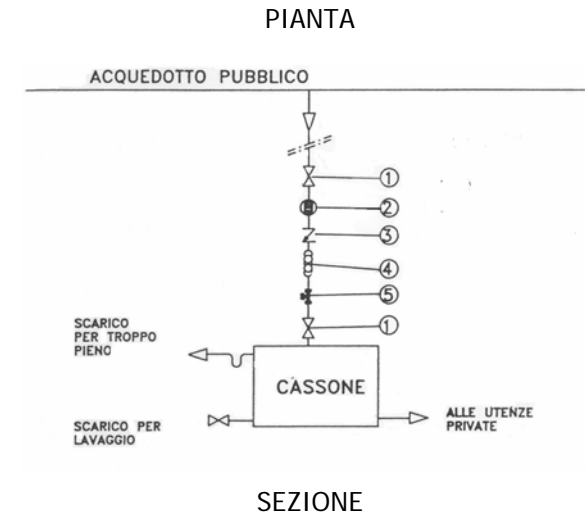
Allegato C 9
SCHEMA TIPO IMPIANTO AUTOCLAVE

- 1) VALVOLA
- 2) CONTATORE
- 3) VALVOLA DI RITEGNO
- 4) FLESSIBILE
- 5) TEE CON RUBINETTO PER MANUTENZIONE O EMERGENZE

N.B. – Non sono permessi By-pass ne fissi ne volanti che escludono cassoni e gruppo pompa
Qualora un impianto autoclave rimanga inutilizzato per un certo periodo è consigliabile procedere allo svuotamento del cassone all'inizio del periodo ed alla sua disinfezione prima dell'utilizzo

Allegato C 10
RICHIESTA DI ALLACCIAMENTO ACQUA PER UN FABBRICATO AVENTE UN
MARCIAPIEDE PRIVATO TRA IL FABBRICATO STESSO E IL MARCIAPIEDE
PUBBLICO.

Esempio:

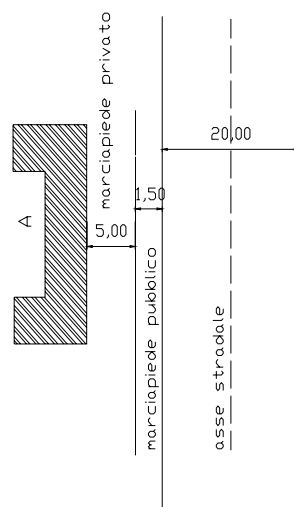

In questo caso il richiedente A paga la quota dell'allacciamento fino al confine più l'eventuale eccedenza di tubo su suolo privato, per arrivare al contatore ubicato in proprietà privata, concordato contestualmente in sede di sopralluogo del preventivista. Asa non esegue le (salvo casi eccezionali) in proprietà privata

Allegato C 11
RICHIESTA DI ALLACCIAMENTO ACQUA DI UN EDIFICIO POSTO IN UNA
PIAZZA DOVE LA TUBAZIONE ESISTA SOLTANTO SU UN LATO

Esempio:

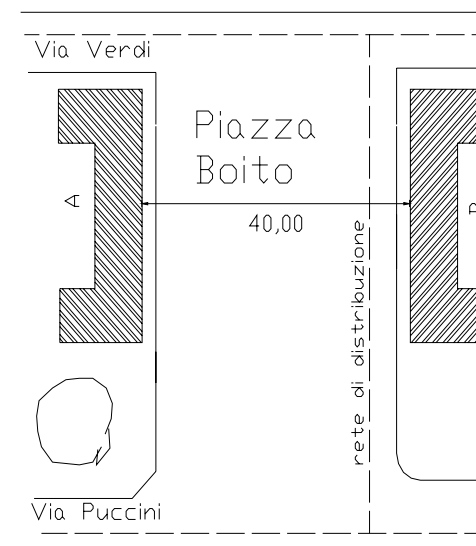

In questo caso il richiedente A paga uguale al richiedente B e cioè come se ipoteticamente la rete fosse collocata al centro della piazza. Quindi ml. 20,00 per entrambi.

Allegato C 12
RICHIESTA DI ALLACCIAMENTO ACQUA DI UN IMMOBILE SITO LUNGO UNA
RACCHETTA STRADALE.

Esempio:

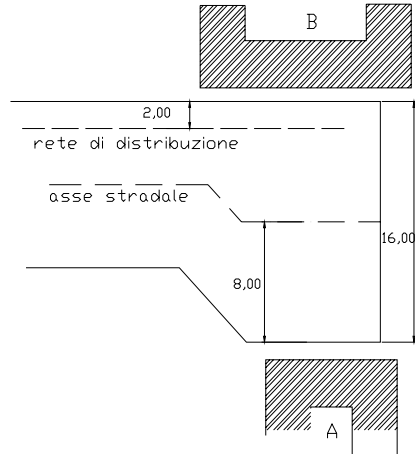

Allegato D
PREVENTIVO STANDARD

In questo caso si considera sempre la mezzeria della strada e quindi il richiedente A pagherà nella stessa misura del richiedente B e dovranno pagare anche l'eccedenza in uguale misura.

Richiesta di allacciamento idrico per uso cantiere:

Quando è possibile individuare, d'accordo col costruttore, il punto di esecuzione dell'allacciamento definitivo fin dal momento di costruzione dell'allacciamento per uso cantiere, si può procedere nel seguente modo esemplificativo:

Tubo allacciamento definitivo necessario DN vedi allegato

C1

Contatore uso cantiere DN 13 mm

Preventivo Standard Acqua (originale e copie per utente)

Preventivo servizio Acqua N° _____ del

Causale

nuovo allaccio stradale

.....

Richiedente..... N° richiesta

Loc. esecuzione Lavoro

Compilatore

Oggetto del preventivo

a) Costo allaccio entro i 6 (sei) m dal centro strada:

presa Ø 1" - 1 1/2" su strada asfaltata €774,69

presa Ø 1" - 1 1/2" su strada mac-dam €503,55

presa Ø 2" - 3" su strada asfaltata €826,33

presa Ø 2" - 3" su strada mac-dam €552,61

b) Costo allaccio oltre i 6 (sei) m dal centro strada:

su strada asfaltata ... m tubo presa Ø 1" -3" a € 77,47/m €

su strada mac- da ... m tubo presa Ø 1" - 3" a € 33,57/m €

c) Costo manodopera (per preventivo analitico)

..... h a € 27,37/h €

d) Costo predisposizione punto utenza al limite del suolo pubblico:

per il primo punto utenzaa €

per altri n°punti utenzaa € 30,99/ cad..... €

e) Maggiorazione per riempimento scavo con cemento tipo "fillcrete":

entro 6 m. compreso buca d'attacco.... €

per m oltre i 6 m€ 8,26/m €

f) Diritto fisso di allaccio

Costo per ogni unità immobiliare €80,00

A: totale parziale (a+b+c+d+e+f) netto IVA €.....

Detrazioni (se non conteggiate in altro modulo):

g) Contemporaneità di scavo per più servizi:

su strada asfaltata..... m a € 56,81/m €

su straa non asfaltata..... m a € 15,49/m €

h) Promiscuità tipologia pavimentazione asfalto - non asfalto:

per sviluppo tubazionem a € 41,83/m €

per buca attacco a € 18,59 €

B: totale detrazioni (g+h) netto IVA €.....

TOTALE PREVENTIVO (A + B) netto IVA €.....

Note e/o prescrizioni

Autorizzazioni

ANAS _____

PROVINCIA DI _____

FF.SS _____

ALTRI ENTI _____

TERZI _____

Note

Prescrizioni:

certificazione dei materiali per idoneità trasporto acqua potabile - relativamente alle tubazioni private

lavori accessori a carico del richiedente:

prove di tenuta

disinfezione condotte private

dimensione nicchia da predisporre per alloggio contatore _____

Il presente preventivo deve essere pagato direttamente presso gli uffici commerciali ASA

Di _____

All'atto del pagamento del presente preventivo il richiedente dovrà aver completato i lavori di propria competenza ed essere in possesso delle eventuali autorizzazioni di terzi, di cui fornirà autocertificazione.

Il preventivo per l'esecuzione di lavori semplici costituisce un'offerta irrevocabile con validità non inferiore a tre mesi.

Il tecnico preventivista

il richiedente (per ricevuta)

il richiedente (per accettazione)

note

disegno schematico impianto

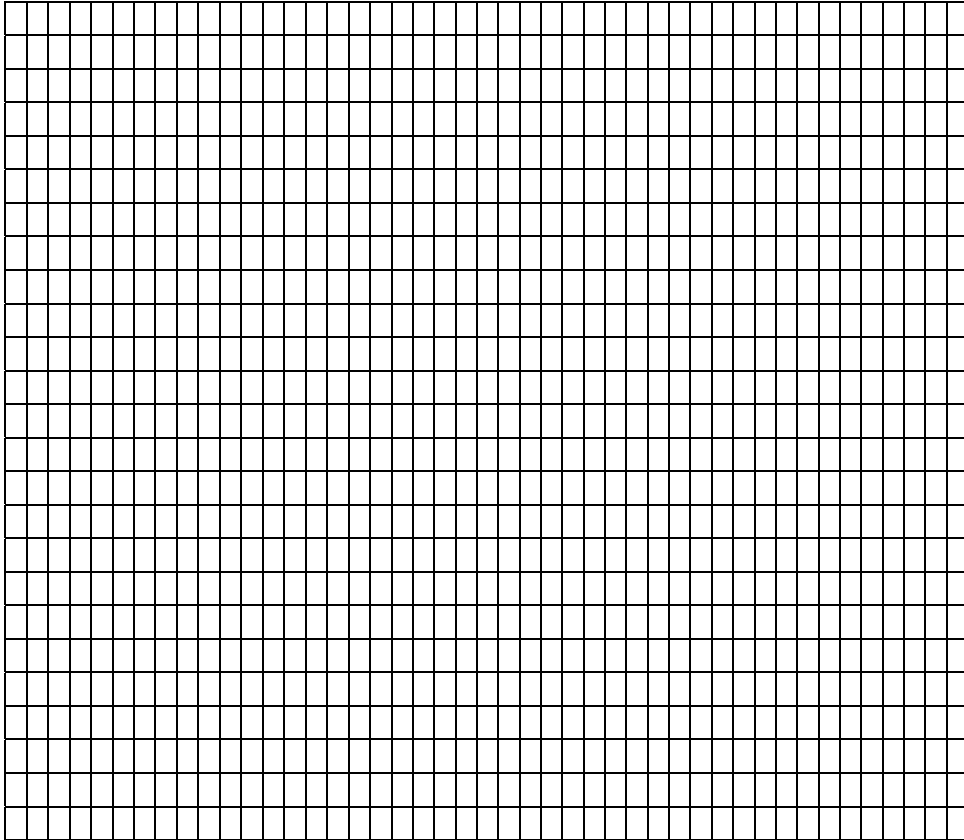

Il tecnico preventivista

**Monitoraggio dei tempi per le prestazioni nel settore Acqua.
 Dati da riportare su Sistema applicativo gestionale nella
 sezione "Completamento Dati richiesta"**

(originale e copie per utente)

UFFICIO TECNICO	
Sopralluogo (se eseguito)	
Data di esecuzione	Data di esecuzione
_____	_____
Ora di inizio prestazione	Ora di inizio prestazione
_____	_____

L'alloggio del misuratore è concordata con questa azienda. Eventuali richieste di autorizzazione agli organi competenti per eventuali modifiche delle strutture portanti sono a carico del richiedente (ai sensi della L. 64/74 e della LR 88/82).

Il tecnico preventivista

.....

Il richiedente (per ricevuta)

.....

TARIFE ALLACCIAMENTO ALLA RETE IDRICA

Allacciamenti diametri 1" - 1"1/2

Allacciamento su strade bitumate:

- ◆ fino a 6, 00 ml di lunghezza misurata dall'asse stradale alla proprietà privata € 774,69
- ◆ eccedenza al metro lineare € 77,47

Allacciamento su strada senza pavimentazione permanente:

- ◆ fino a 6, 00 ml di lunghezza misurata dall'asse stradale alla proprietà privata € 503,55
- ◆ eccedenza al metro lineare da 1" a 3" € 33,57

Allacciamento su strada con pavimentazione rigida:

la valutazione dei costi sarà effettuata sulla base di specifico preventivo

Allacciamenti diametri 2" - 3"

Allacciamento su strade bitumate:

- ◆ fino a 6, 00 ml di lunghezza misurata dall'asse stradale alla proprietà privata € 826,33
- ◆ eccedenza al metro lineare da 1" a 3" € 77,47

Allacciamento su strada senza pavimentazione permanente:

- ◆ fino a 6, 00 ml di lunghezza misurata dall'asse stradale alla proprietà privata € 552,61
- ◆ eccedenza al metro lineare da 1" a 3" € 36,00

Allacciamento su strada con pavimentazione rigida:

la valutazione dei costi sarà effettuata sulla base di specifico preventivo

NOTA

- **Le presenti tariffe sono relative alla esecuzione dei lavori secondo gli standard riportati nelle specifiche tabelle degli allegati facenti parte del presente regolamento e sono comprensive dei necessari sopralluoghi.**
- **Ogni variazione o prescrizione particolare da parte di Enti, Autorità e/o Amministrazioni competenti che comporteranno maggiori oneri costruttivi, saranno oggetto di un supplemento del preventivo.**
- **L'Autorità di Ambito si riserva comunque di modificare le presenti tariffe a seguito di una ridefinizione dello standard tecnico realizzativo di riferimento.**

DICHIARAZIONE SOSTITUTIVA DELL'ATTO DI NOTORIETA'

(Art.47 DPR n°.445 del 28.12.00)

Il sottoscritto, _____
sotto la propria personale responsabilità, consapevole delle sanzioni comminabili ai sensi del Codice Penale in caso di dichiarazioni mendaci o uso di atti falsi e consapevole che in caso di dichiarazioni false o incomplete decadrà dai benefici ottenuti (Art. 75 e Art.76 DPR n°.445 del 28.12.00)

DICHIARA QUANTO SEGUE

al riguardo dell'immobile posto nel Comune di _____
Prov. _____ Via/Piazza/Corso _____, n° _____ destinato a _____
per la somministrazione del Servizio: **ACQUEDOTTO**
(Legge n° 47 del 28/02/1985 Art. 45)

- _____

- Di essere **proprietario** dell'immobile suddetto
- Di essere comproprietario dell'immobile suddetto con le seguenti persone:

- Di essere erede del Sig.

- Di essere co-erede del Sig. _____ con le seguenti persone:

- Di essere **conduttore** dell'immobile suddetto di proprietà del Sig./Ditta _____ residente/con sede in _____, Via _____
- Di essere Comodatario del Sig./Ditta _____ residente in/con sede in _____, Via _____, n. _____,
- Di essere **promittente l'acquisto** dell'immobile suddetto come da compromesso immobiliare di vendita stipulato con il Sig. _____/Ditta _____

_____ Residente/con sede in
 _____ Via _____, n. _____
 (promissario-venditore)

- Di essere **titolare del seguente diritto reale di godimento** (abitazione, uso, usufrutto) _____ in qualità di (coniuge, convivente) _____ del Sig. _____, residente in _____, Via _____, N. _____
- Di essere **amministratore pro tempore** del suddetto condominio come da delibera di assemblea condominiale del _____
- Che è stata **rilasciata Concessione Edilizia / Edilizia in Sanatoria** N. _____ da parte del Comune di _____ in data ___ / ___ / ___ a nome di _____;
- Che è stata **richiesta Concessione Edilizia in Sanatoria** in data ___ / ___ / ___ Prot. n° _____, a nome di _____ (si allegano copia della richiesta e ricevute di versamento a titolo di oblazione);
- Che **l'edificio é stato costruito in data anteriore al 30/01/1977**

Le parti non compilate non costituiscono parte della presente dichiarazione

IL DICHIARANTE

NOTE:

.....

Documenti necessari:

- Disdetta del precedente intestatario**
 Copia dell'atto di proprietà
 Certificato camerale
 Concessione edilizia
 Autorizzazione del proprietario
 Delega
 Fotocopia della carta d'identità e del codice fiscale

Informativa ai sensi della Legge 31/12/1996 n°675 relativa alla "Tutela della persona e di altri soggetti rispetto al trattamento di dati personali".

Ai sensi dell'art.10 - 1° comma - della Legge in oggetto,

SI INFORMA

il richiedente che i dati personali contenuti nella presente domanda sono destinati alla esecuzione dell'allacciamento alla rete idrica o fognaria ai sensi del "Regolamento per la distribuzione e fornitura di acqua" e degli articoli 27 e 31 del "Regolamento degli scarichi civili e produttivi in pubblica fognatura" e ai successivi adempimenti amministrativi relativi alla somministrazione di acqua ed allo scarico dei reflui, e sono indispensabili per l'ulteriore corso della domanda stessa.

Si comunica inoltre che, ai sensi dell'art.13 della Legge 675/96, il richiedente ha diritto:

- di conoscere, mediante accesso gratuito al registro di cui all'art.31, comma 1, lettera a) della stessa Legge, l'esistenza di trattamenti di dati che possano riguardarlo;
- di essere informato su quanto indicato all'art.7, comma 4, lettera a), b) e h) della stessa Legge;
- di ottenere, a cura del titolare, senza ritardo:
 - la conferma dell'esistenza o meno di dati personali che lo riguardano, anche se non ancora registrati, e la comunicazione in forma intellegibile dei medesimi dati e della loro origine, nonché della logica e delle finalità su cui si basa il trattamento; la richiesta può essere rinnovata, salva l'esistenza di giustificati motivi, con intervallo non minore di novanta giorni;
 - la cancellazione, la trasformazione in forma anonima o il blocco dei dati trattati in violazione di legge, compresi quelli di cui non è necessaria la conservazione in relazione agli scopi per i quali i dati sono stati raccolti o successivamente trattati;
 - l'aggiornamento, la rettificazione ovvero, qualora vi abbia interesse, l'integrazione dei dati;
 - l'attestazione che le operazioni di cui ai numeri 2) e 3) sono state portate a conoscenza, anche per quanto riguarda il loro contenuto, di coloro ai quali i dati sono stati comunicati o diffusi, eccettuato il caso in cui tale adempimento si riveli impossibile o comporti un impiego di mezzi manifestamente sproporzionato rispetto al diritto tutelato;
- di opporsi, in tutto o in parte, per motivi legittimi, al trattamento dei dati personali che lo riguardano, ancorchè pertinenti allo scopo della raccolta;
- di opporsi, in tutto o in parte, al trattamento di dati personali che lo riguardano, previsto ai fini di informazione commerciale o di invio di materiale pubblicitario o di vendita diretta ovvero per il compimento di ricerche di mercato o di comunicazione commerciale interattiva e di essere informato dal titolare, non oltre il momento in cui i dati sono comunicati o diffusi, della possibilità di esercitare gratuitamente tale diritto.

Titolare del trattamento è A.S.A. S.p.A.

Firma per presa visione ed accettazione

.....

Allegato E
“ADDEBITI VARI SERVIZIO ACQUEDOTTO”
(art. 51 Parte I)

CAUSALE	IMPORTO €
Penale per usi impropri e rivendita dell'acqua (Art. 11 Regolamento)	250
Penale per prelievi abusivi (Artt. 7 e 23 Regolamento)	500
Penale per la manomissione degli impianti aziendali e dei sigilli ai contatori (Artt.26, 39 Regolamento)	250
Penale per mancata lettura contatore (Art. 7.1 Carta del Servizio)	8
Corrispettivo per attivazione nuove utenze (Art. 15 Reg.) e volture d'utenza (Art. 17 Regolamento);	13
Corrispettivo per la riapertura del contatore a seguito di disdetta (Art. 21 Regolamento);	13
Corrispettivo per la riapertura del contatore a seguito di morosità (Art. 21 Regolamento);	50
Corrispettivo per notifica chiusura utenza morosa (art.43 Regolamento)	25
Corrispettivo per la prova di taratura del contatore ed eventuale sostituzione dello stesso fino a 2" (Art. 41 Regolamento)	50
Corrispettivo per la prova di taratura del contatore ed eventuale sostituzione dello stesso oltre 2" (Art. 41 Regolamento)	75
Corrispettivo prova di verifica della pressione (Art. 29 Regolamento)	36

Allegato F
“TABELLA DEPOSITO CAUZIONALE”
(art.48 Parte I)

Per l'anno 2004 i valori del deposito cauzionale di cui all'art. 48 del presente Regolamento saranno i seguenti

FASCE ANNUE CONS mc.	Consumo annuo di riferimento	Deposito USO DOMESTICO residente e non residente	Deposito USO NON DOMESTICO	Deposito USO PUBBLICO E ALLEVAMENTO	
-	20	10	2,47	3,49	3,49
20	40	30	7,53	10,63	10,63
40	60	50	12,47	17,60	17,60
60	80	70	17,41	24,57	24,57
80	100	90	23,41	31,54	31,54
100	120	110	30,38	40,19	38,51
120	140	130	37,35	50,36	45,48
140	160	150	45,12	60,52	52,46
160	180	170	54,57	70,69	59,43
180	200	190	64,73	80,85	66,40
200	220	210	76,42	92,54	73,37
220	240	230	89,49	105,61	80,34
240	260	250	102,56	118,68	87,31
260	280	270	115,63	131,75	94,28
280	300	290	128,71	144,83	101,25
300	350	325	151,25	167,37	113,28
350	400	375	183,93	200,05	130,70
OLTRE		450	232,94	249,06	156,84

Per gli anni successivi i valori del deposito saranno adeguati alle variazioni tariffarie